

之製印頁打版能印本印訓練教材 製作上之、檢訂原則版印

編號：PFW-WPM0501

編者：劉向敏

審稿者：林麗滢

主辦單位：行政院勞工委員會職業訓練局

刊製單位：中華人民職業訓練研究發展中心

印製日期：九十年十一月

單元 PFW-WPM0501 學習指引

原型是一切平面打版的基礎，故在你學習本單元之前，你應該先了解人體各部及各部分的製圖符號及英文簡稱，並了解縮圖的應用，在製圖時可正確利用縮尺畫出各部的線條，假如你認為自己已經了解方法，即可翻下一頁開始學習。假如你還不了解，請將本教材放回原位，並取出編號 PFG-DIS0201 教材，重新了解或請教老師。

引言

本上身原型乃日本根據最新研究，利用統計學及對人體測量結果的分析，改進多年使用之文化原型公式，使新原型在平面上打版時，能更符合人體及讓學習打版者可簡單利用原型做上身服裝打版的依據。你可以利用原型的變化打出你心目中的各種上身服裝設計紙版。

袖子乃是整件衣服中不可或缺的設計重點之一，有了衣身衣領及衣袖才能真正有整體的造型表現，本單元使你學會製出上衣原型、袖子的基本平面圖。

定義

袖子(sleeve)

將手臂如筒狀般包起來，連接肩膀，並由肩部延伸而下的部分。

各種袖型定義

無袖

即在原基準袖襠線上或至肩點挖進一些尺寸，不接任何袖子的袖型。例：基本型、削肩型。

接袖

在臂根圍袖山曲線和袖襠接合，而形成平面的袖型皆稱之為接袖。例：窄袖、兩片袖。

蓬袖

利用細褶或活褶於袖山或袖口處做成蓬起狀的袖型。例：汽球袖、燈籠袖、主教袖。

連肩袖（斜肩袖）

從領圍經肩膀將肩線延長，並在領圍至袖襠處有一斜肩線的袖型。例：剪接型連袖、肩章型連袖。

連袖

自肩線延伸袖長而形成的袖型，並可依袖寬袖長變化出許多不同款式的袖型。例：蝴蝶袖、旗袍袖、和服袖。

學習目標

- 一、在不參考任何書籍及資料下，能正確說出人體上身的原型各部位名稱及褶子名稱。
- 二、在不參考任何書籍及資料下，能正確依據女子成人標準體型尺寸(9AR)畫出基本原型及袖子原型。

學習活動

本單元之學習活動包括相關知識及實際操作；你對基本原型製圖的認識與操作。學習上可由下列兩種途徑選擇一途徑去學習。

- 一、閱讀本教材之第 6 頁至第 26 頁。
- 二、閱讀以下參考書籍：
 - (一) 文化服裝學院，文化女子大學編，1988 年，文化服裝講座婦女服(1)，實踐專校影清出版社
 - (二) 文化服裝學院編，2000 年，文化服飾造型講座，文化學園教科書出版部

本單元的第一個學習目標是

在不參考任何書籍及資料下，能正確說出人體上身的原型各部名稱及褶子名稱。

新文化式原型各部的名稱

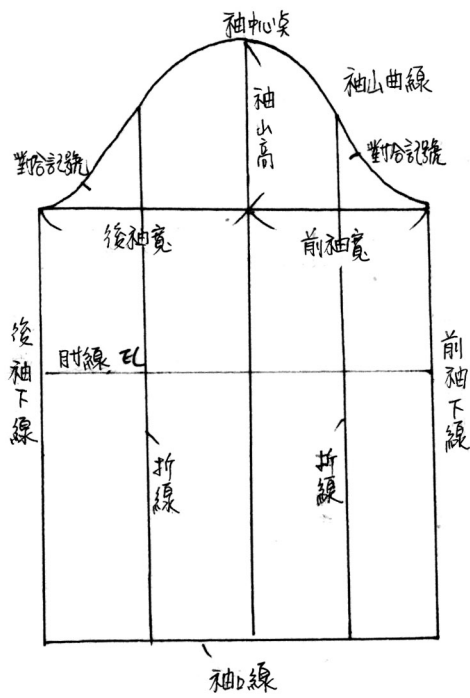
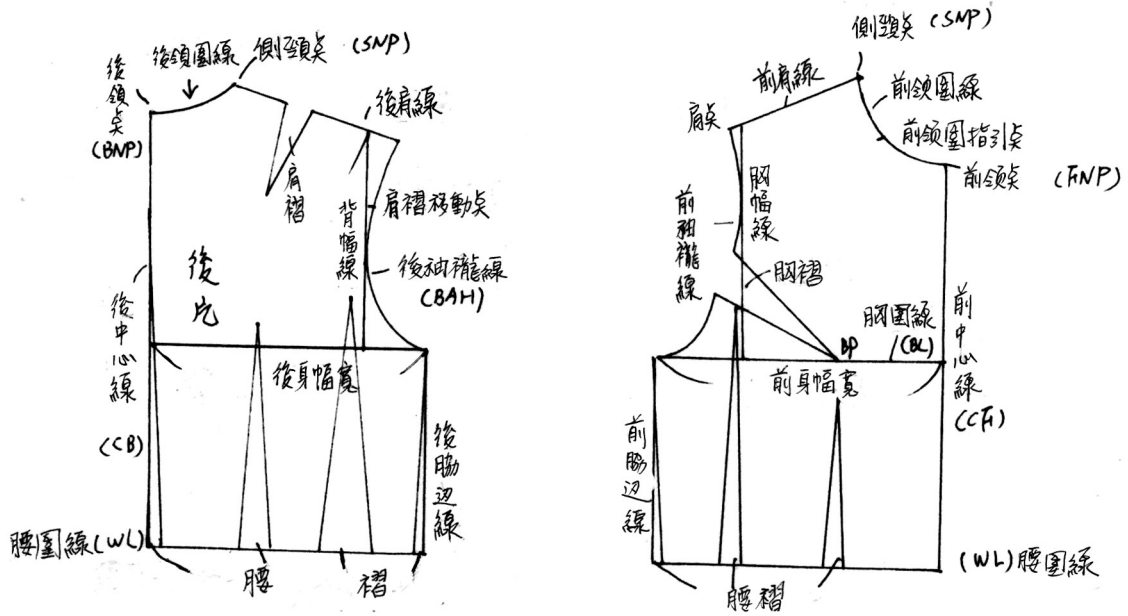

圖形及解說(1)：

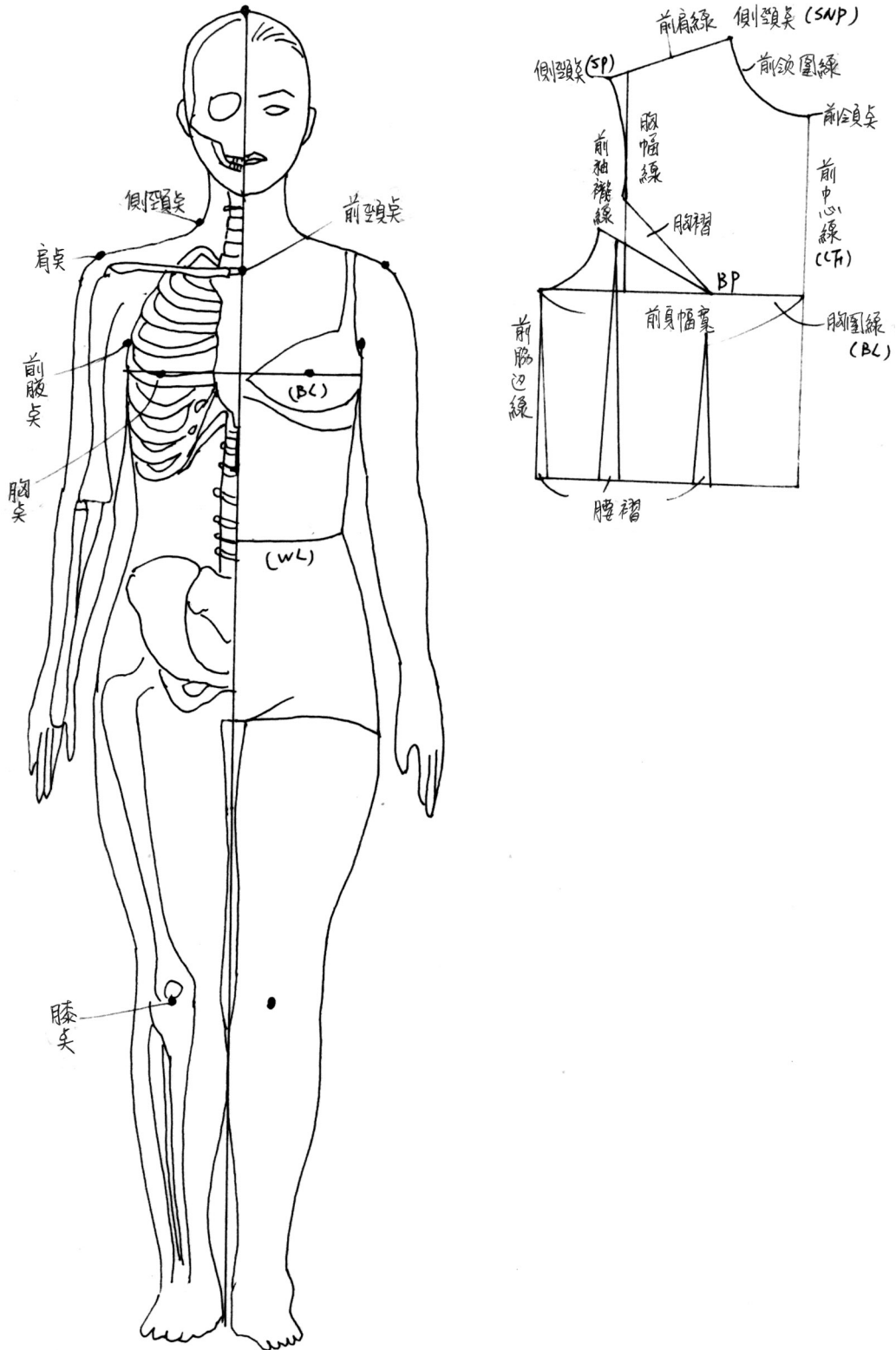

圖形及解說(2)：

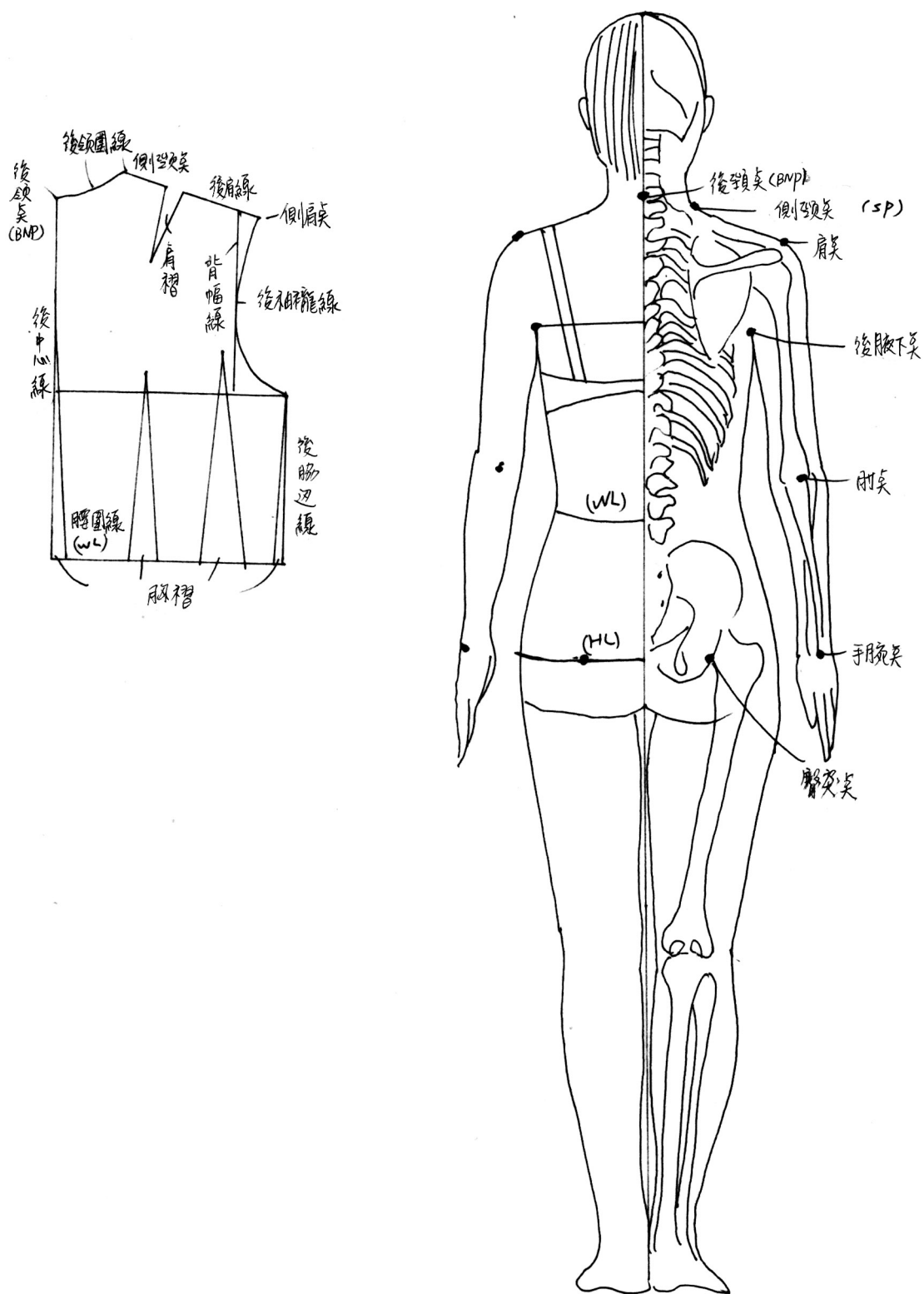

新文化式原型的褶子名稱

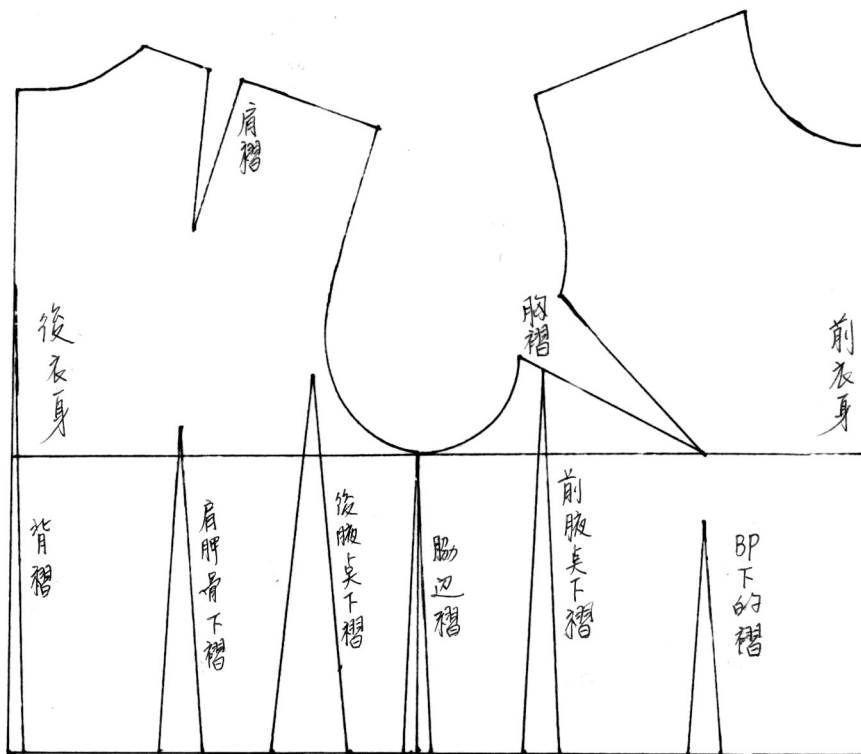

前衣身：

胸褶（胸部之突出）

腰褶（腰部之細小）——BP 下的褶
 ——前腋點下褶
 ——脇邊褶

後衣身：

肩褶（肩胛骨的突出）

腰褶（腰部的細小）——背褶
 ——肩胛骨下褶
 ——後腋點下褶
 ——脇邊褶

學習評量一

請不要參閱資料或書籍，在下列各題之空格寫出正確地答案。

圖形：

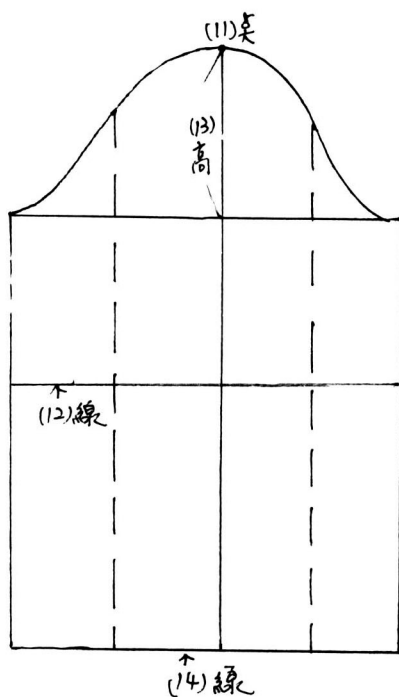
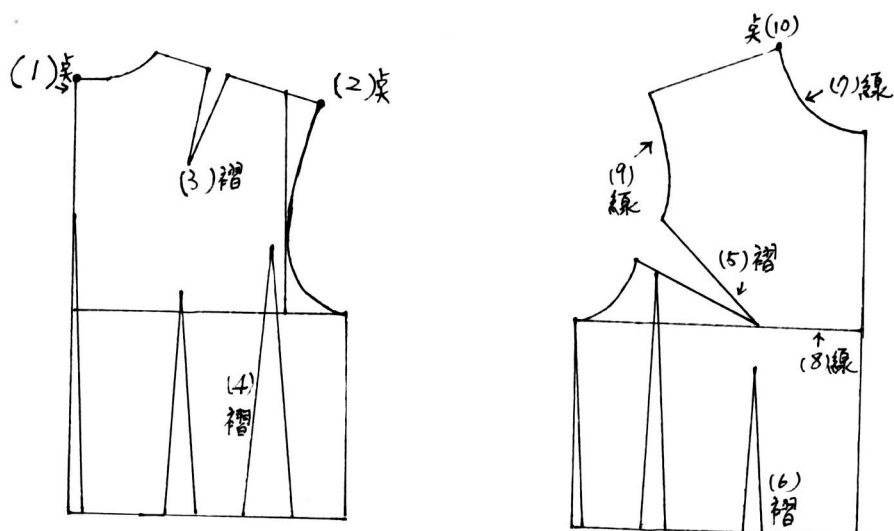

筆記欄

學習評量一答案

你的答案應該包括下列要點：

- (1) 後頸點
- (2) 側肩點
- (3) 肩褶
- (4) 後腋點下褶
- (5) 胸褶
- (6) BP 點下褶
- (7) 前領圍線
- (8) 胸圍線
- (9) 前袖襠線
- (10) 側頸點
- (11) 袖山點
- (12) 肘線
- (13) 袖山高
- (14) 袖口線

假如你的答案與上述之重點相似，請翻至下一頁，假如你的答案不與上述之重點相似，則請閱讀第 4 頁所列之參考書籍，或請翻至第 6 頁重新閱讀以便發現你的錯誤之處，並將第 10 頁上的錯誤改正，然後翻至下一頁。

好棒喔！如今你能正確地說出答案，表示你對本單元的學習成果令人滿意，請繼續學習下一個教材。

本單元的第二個學習目標是

在不參考任何書籍及資料下，能正確依據女子成人標準體型尺寸(9AR)畫出基本原型及袖子原型。

假如你認為能夠勝任以上學習目標的能力，請翻至第 24 頁做學習評量。
假如你需要更多學習的話，請翻至下一頁。

依成人女子 18~24 歲的標準體型所統計出之標準尺寸(9AR)，畫出上身標準原型，做為一切平面打版的基礎：胸圍(B)：83 cm、腰圍(W)：64 cm、背長：38 cm、袖長：52 cm。

一、 上身原型製圖步驟：

(一) 畫基礎線

1. 取背長尺寸(38 cm)從 A 點往下垂直線到 B 點，使 $(AB=38\text{ cm})$ 做為後中心線。
2. 從 B 點量水平線到 C 點（腰圍線），使 $(BC=B/2+6=47.5\text{ cm})$ 做為身寬尺寸。
3. 從 A 點往下線段 $(B/12+13.7=20.6\text{ cm})$ ，取 D 點。
4. 從 D 點水平畫線取 E 點使 $(DE=BC=47.5\text{ cm})$ ，做為胸圍線。
5. 從 C 點往上垂直經 E 點畫延長線，並從 E 點往上 $(B/5+8.3=24.9\text{ cm})$ 處取 F 點做為中心線。
6. 從前中心線 E 往胸線上 $(B/8+6.2=16.6\text{ cm})$ 處，取 G 點並從 G 點往上垂直畫線到 H 點，使 $(GH=EF=16.6\text{ cm})$ 做為胸寬線，再連接 H、F 點，並在 EG 線上取 2 等分往後中心移 0.7 cm 做為 BP 點。
7. 從後中心線的 D 點，往胸圍線上 $(B/8+7.4=17.8\text{ cm})$ 處，取 I 點並從 I 點往上垂直畫線到 J 點，使 $(IJ=AD=17.8\text{ cm})$ 作為背寬線，再連接 A、J 點。

8. 在 IG 上從 G 點，取 $(B/32=2.6 \text{ cm})$ 作為 K 點，並在 IK 兩等分，取 M 點
 往下垂直連接腰圍線的 N 點，成為脇線。
9. 在後中心線的 A 點往下 8 cm 處取 A' 點，畫與 AJ 平行的線，取 A' 與 J'
 點，取 J' 點再從 J' 與 I 點間分 2 等分；並於 2 等份往下 0.5 cm 處，畫
 水平延長線，再從 K 點往上垂直與之交接成 K' 點。（如圖 1）



圖 1

(二) 上身原型前片製圖：

1. 前領圍線的畫法

由前中心線的 F' 點在 (FH 線 = $\frac{B}{24} + 3.4\text{cm} = 6.9\text{cm}$) 處取 F' ，再從 F' 點往 FE 線上 ($6.9 + 0.5 = 7.4\text{cm}$) 處，取 E' 即可畫成等距長方形，並在對角線上分 3 等分，在第一等分往下 0.5 cm 的位置做指引點再連接 F' 與 E' 點化弧線，即為前領圍。

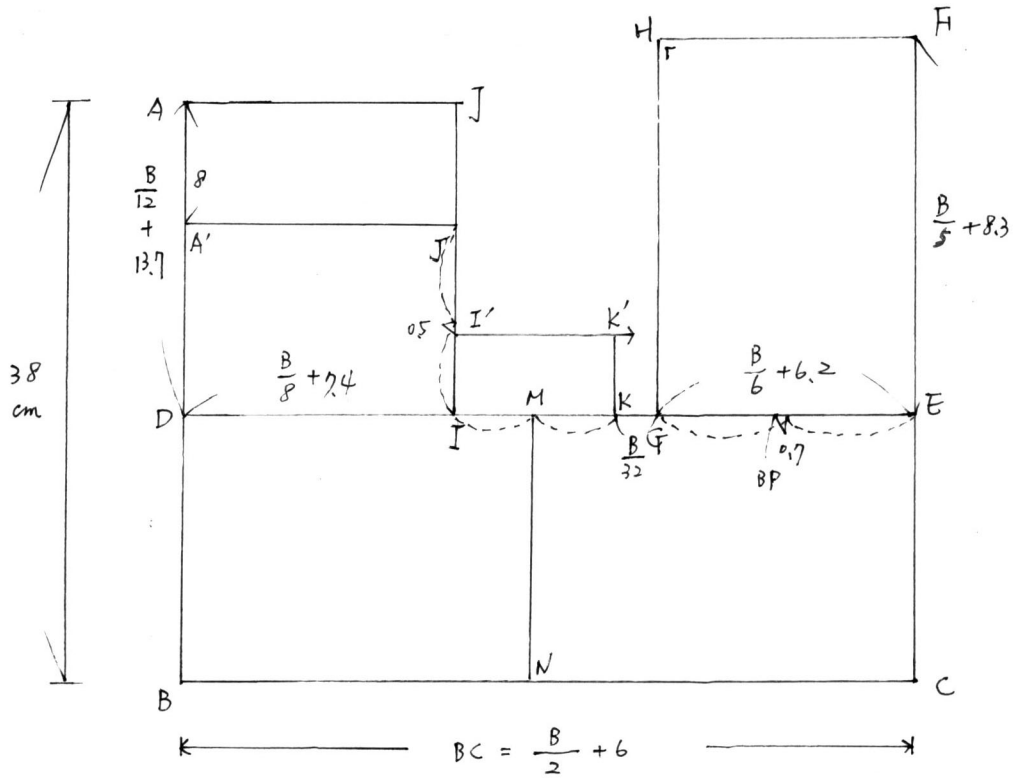
2. 前肩線畫法

以 F' (SNP 點) 為基點與 HF 線成 22° 角畫前肩傾斜的線並與胸寬線 (HG) 交點後再延長 1.8 cm 處，即為前肩線的點 H' 。

3. 胸褶及前袖籠圍線

K' 點與 BP 點(胸點)連接後，從此線往上取 ($\frac{B}{4} - 2.5$) = 22° 的角度，做為胸褶的份量，往 HG 線畫線，使兩線等長，取 G' 、BP 線即為胸褶線。取 G' 點肩點 H' 連接，即為前袖籠圍線。

4. 前袖籠圍底部畫法

M、K 點作三等份，取一等份作 ▲ 記號，在 K 點的 45° 角處，取 ▲ + 0.5 cm 尺寸做為指引點，再從 K' 點經過此指引點到脇邊 M 點畫弧線即為袖籠圍線。(如圖 2)



圖 2

(三) 上身原型後片製圖：

1. 後領圍的畫法

從 A 點的水平線取 $\odot+0.2$ cm (後領圍寬) 尺寸，並往上垂直取 $\frac{1}{3}$ 的後領圍寬尺寸做為 SNP (側領點) 而後連接 SNP 及 A 點畫弧線即為後領圍。

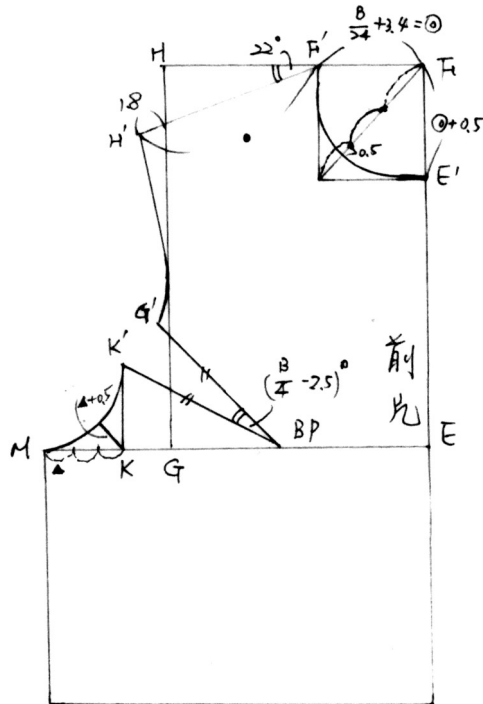
2. 後肩線的畫法

以 SNP 點為基點的 18° 角做為後肩線的傾斜度畫線，即為後肩線，長度為前肩線 $\bullet + (\frac{B}{32} - 0.8)$ cm = 後肩線尺寸。

3. 肩褶的畫法

由 E 點往上垂直與肩線交接點往肩點方向移 1.5 cm 處畫肩褶取 $(\frac{B}{32} - 0.8$ cm) 為肩褶寬連接肩點 E' 點。

4. 後袖襠線的畫法

從 C 點 45° 角的線上取 $\blacktriangle+0.8$ cm 的尺寸做指引點，再從後肩點連接背寬線、經過指引點到脇邊線畫弧線，即為後袖襠線。(如圖 3)



圖 3

(四) 前後腰褶的畫法

a 摺……BP 之下

b 摺……從 K 點往前中心移 1.5 cm 處

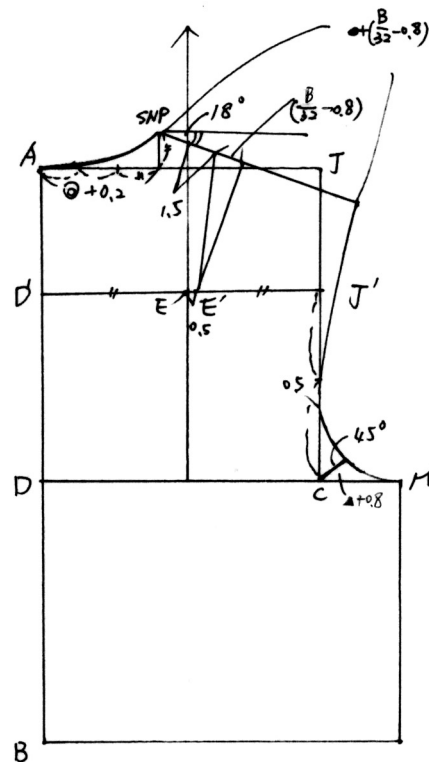
c 摺……脇線

d 摺……背寬線的 I' 點往後中心移 1 cm 處

e 摺……從 E' 點往後中心移 0.5 cm 處

f 摺……後中心線

以上各點的垂直線為褶子的中心線，各褶之份量依總褶量之不同比率計算之，總褶量為身寬 $(B/2)+6-(W/2)+3$ ，總褶量 \times 各褶量 $(\%)=$ 各褶量 (cm)
各褶份量依下表做為參考。(如圖 4)

(單位cm)

總褶量	f	e	d	c	b	A
100%	7%	18%	35%	11%	15%	14%
9	0.630	1.620	3.150	0.990	1.350	1.260
10	0.700	1.800	3.500	1.100	1.500	1.400
11	0.770	1.980	3.850	1.210	1.650	1.540
12	0.840	2.160	4.200	1.320	1.800	1.680
12.5	0.875	2.250	4.375	1.375	1.875	1.750
13	0.910	2.340	4.550	1.430	1.950	1.820
14	0.980	2.520	4.900	1.540	2.100	1.960
15	1.050	2.700	5.250	1.650	2.250	2.100



圖 4



袖原型的製圖步驟

一、依據上身原型的袖籠圍尺寸(AH)及形狀製圖

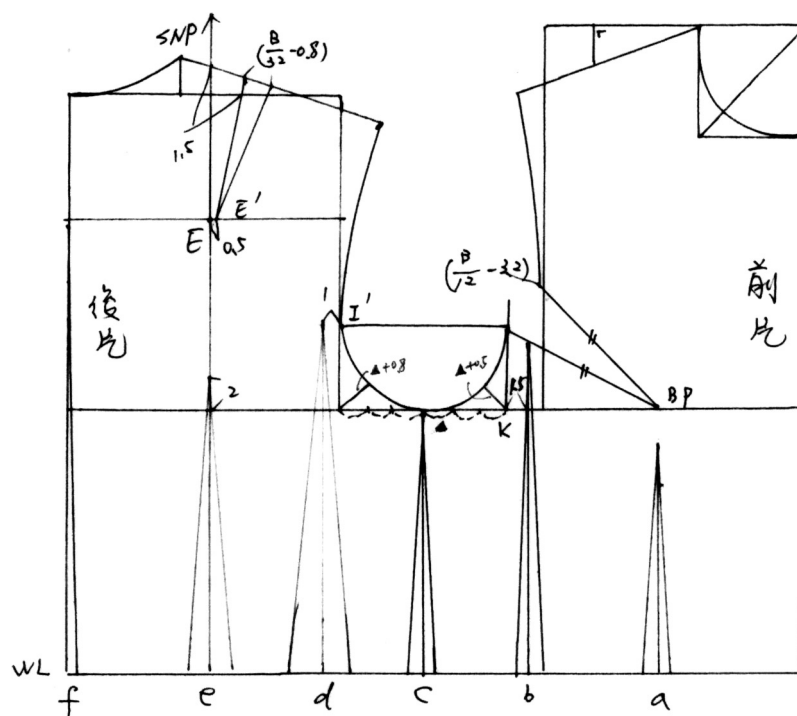
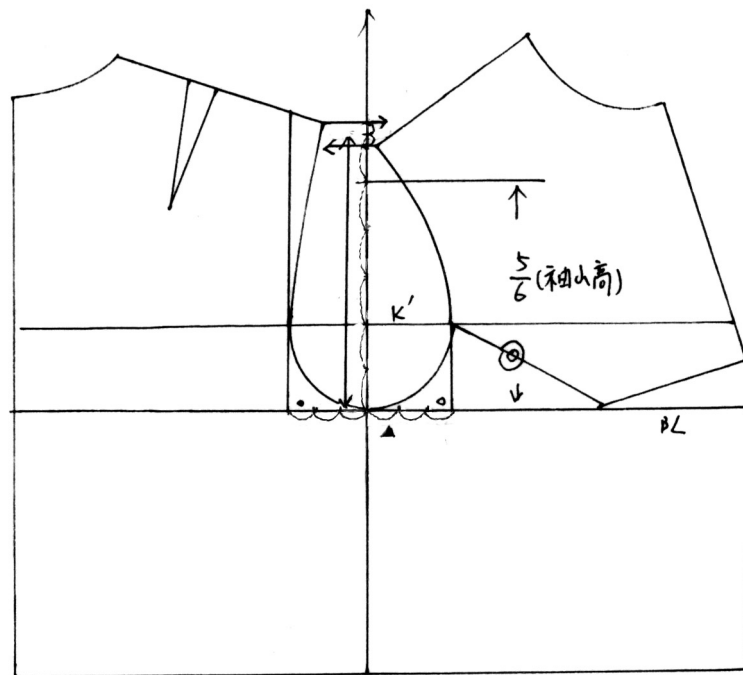
(一) 首先將上身原型的胸圍線(BL)、脇線、後肩線至後袖籠圍線、背寬線等描畫下來，再將 K' 點水平畫線，將前身片的 K' 線以下的前袖籠圍，及壓住BP 點將前胸褶 K' 、 G 點合併後，再描畫出前肩線及前袖籠的形狀。

(二) 袖山高的決定及袖長的畫法

脇線垂直往上畫即袖山線，而袖山高即在袖山線上決定，袖山高是前後、肩點的相差尺寸的 $1/2$ 處開始，到胸圍線 BL 為止的尺寸，再取 $5/6$ 的尺寸即袖山點，再從袖山點往下取袖長尺寸，即可畫袖口線的位置。

(三) 袖寬的決定及袖籠線的畫法

從袖山點 A 開始取上身原型的前袖籠圍(AH)尺寸，往前身片的胸圍線 BL 上取 D 點，在後袖圍(AH)+1 cm 尺寸往後身片的胸圍線上取 C 點，即為前後的袖寬，再從兩點往下垂直畫到袖口線，即為袖下線。

(四) 袖山曲線的畫法

首先將上身原型的袖籠底部○及●記號間的曲線形狀先行描畫在前後袖山斜線上，再從袖山點 A、D 點取 4 等分，在第一等分上直角往上 1.8 cm，及斜線與 K' 線的交點往上取 1 cm，連續連接各處畫出凸凹弧線，並連接袖籠底部曲線即為前袖籠曲線。

後袖山曲線則從後斜線上處垂直，往上取 1.9~2 cm 及斜線與 K' 線交點往下取 1 cm 處，連接二點凸凹弧線，並與後袖籠底部曲線連接。

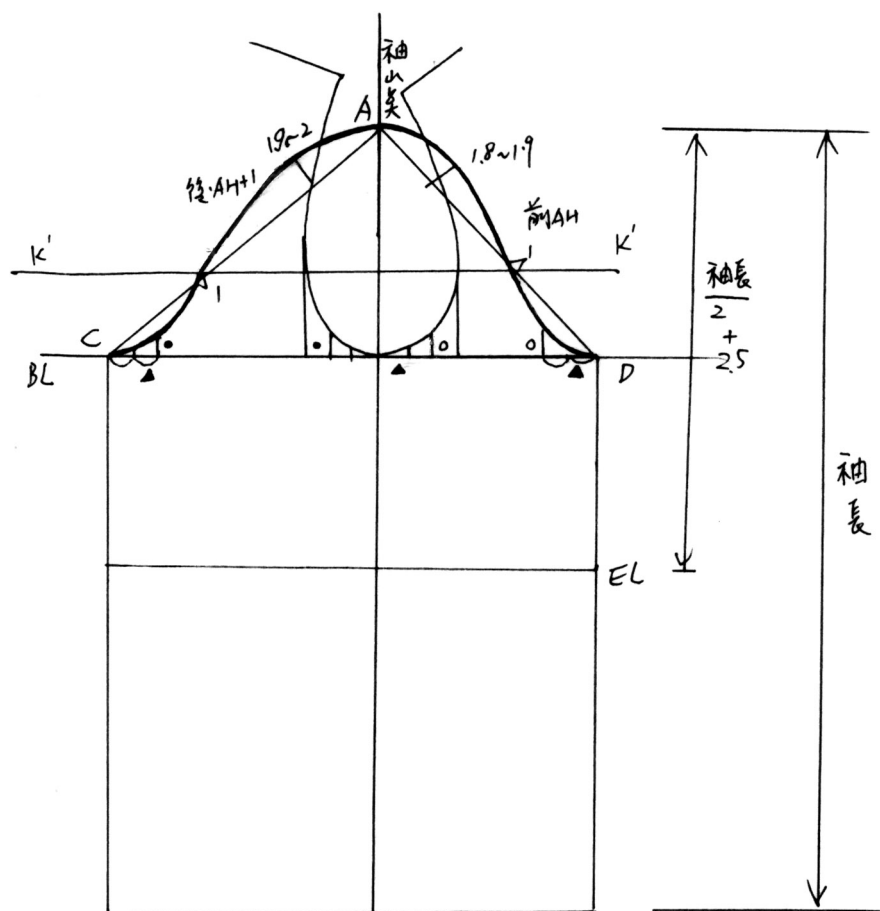

(五) 肘線的畫法

從袖山點量起(袖長/2+2.5 cm)畫與袖口線平行之線即肘線(EL)。

(六) 袖折線的畫法

前後袖寬各分二等分，在中間畫垂直虛線，即為袖折線，並將袖山曲線底部複印在折線內側以確認袖襏圍與袖山曲線的線條是否相配合。

(七) 袖襏線及袖山曲線的對合記號畫法

在前袖襏圍線的脇邊線開始到 K' 點間之距離尺寸，在袖山曲線上取同尺寸做為與衣身的對合記號，而從對合記號到袖下線處前後皆不放縮縫份在裏面。

(八) 袖山的縮縫分

袖山的弧線尺寸，一般比袖襏圍大 7~8% 左右，此尺寸差即稱袖襏圍縮縫分，為袖山粗針縮縫之份量。

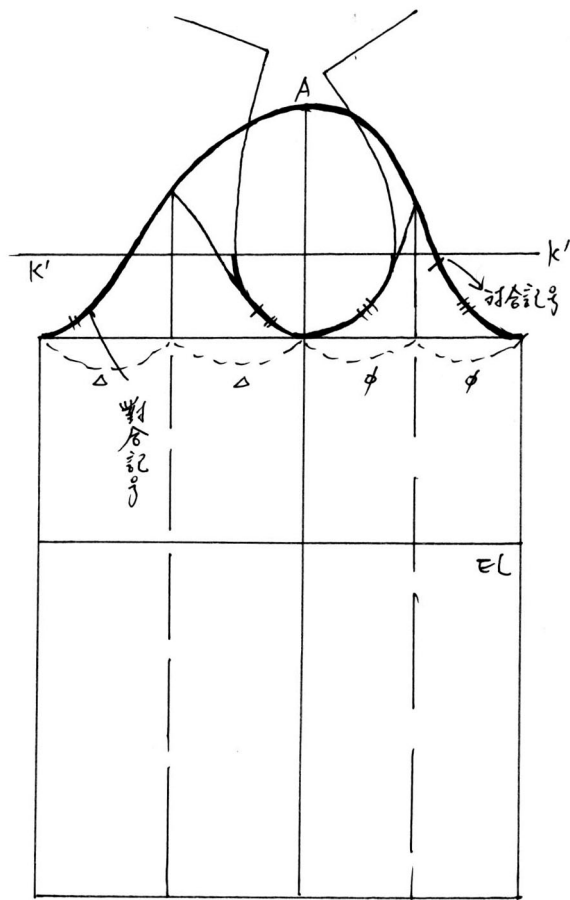

各部位尺寸換算一覽表

(單位cm)

	身寬	~BL	背寬	BL~	胸寬	$\frac{B}{32}$	前頸寬	前頸深	胸褶	後頸寬	肩褶	★
B	$\frac{B}{2}+6$	$\frac{B}{12}+13.7$	$\frac{B}{8}+7.4$	$\frac{B}{5}+8.3$	$\frac{B}{8}+6.2$	$\frac{B}{32}$	$\frac{B}{24}+3.4=◎$	◎+0.5	(度) $(\frac{B}{4}-2.5)°$	◎+0.2	$\frac{B}{32}-0.8$	★
77	44.5	20.1	17.0	23.7	15.8	2.4	6.6	7.1	16.8	6.8	1.6	0.0
78	45.0	20.2	17.2	23.9	16.0	2.4	6.7	7.2	17.0	6.9	1.6	0.0
79	45.5	20.3	17.3	24.1	16.1	2.5	6.7	7.2	17.3	6.9	1.7	0.0
80	46.0	20.4	17.4	24.3	16.2	2.5	6.7	7.2	17.5	6.9	1.7	0.0
81	46.5	20.5	17.5	24.5	16.3	2.5	6.8	7.3	17.8	7.0	1.7	0.0
82	47.0	20.5	17.7	24.7	16.5	2.6	6.8	7.3	18.0	7.0	1.8	0.0
83	47.5	20.6	17.8	24.9	16.6	2.6	6.9	7.4	18.3	7.1	1.8	0.0
84	48.0	20.7	17.9	25.1	16.7	2.6	6.9	7.4	18.5	7.1	1.8	0.0
85	48.5	20.8	18.0	25.3	16.8	2.7	6.9	7.4	18.8	7.1	1.9	0.1
86	49.0	20.9	18.2	25.5	17.0	2.7	7.0	7.5	19.0	7.2	1.9	0.1
87	49.5	21.0	18.3	25.7	17.1	2.7	7.0	7.5	19.3	7.2	1.9	0.1
88	50.0	21.0	18.4	25.9	17.2	2.8	7.1	7.6	19.5	7.3	2.0	0.1
89	50.5	21.1	18.5	26.1	17.3	2.8	7.1	7.6	19.8	7.3	2.0	0.1
90	51.0	21.2	18.7	26.3	17.5	2.8	7.2	7.7	20.0	7.4	2.0	0.2
91	51.5	21.3	18.8	26.5	17.6	2.8	7.2	7.7	20.3	7.4	2.0	0.2
92	52.0	21.4	18.9	26.7	17.7	2.9	7.2	7.7	20.5	7.4	2.1	0.2
93	52.5	21.5	19.0	26.9	17.8	2.9	7.3	7.8	20.8	7.5	2.1	0.2
94	53.0	21.5	19.2	27.1	18.0	2.9	7.3	7.8	21.0	7.5	2.1	0.2
95	53.5	21.6	19.3	27.3	18.1	3.0	7.4	7.9	21.3	7.6	2.2	0.3
96	54	21.7	19.4	27.5	18.2	3.0	7.4	7.9	21.5	7.6	2.2	0.3
97	54.5	21.8	19.5	27.7	18.3	3.0	7.4	7.9	21.8	7.6	2.2	0.3
98	55.0	21.9	19.7	27.9	18.5	3.1	7.5	8.0	22.0	7.7	2.3	0.3
99	55.5	22.0	19.8	28.1	18.6	3.1	7.5	8.0	22.3	7.7	2.3	0.3
100	56.0	22.0	19.9	28.3	18.7	3.1	7.6	8.1	22.5	7.8	2.3	0.4
101	56.5	22.1	20.0	28.5	18.8	3.2	7.6	8.1	22.8	7.8	2.4	0.4
102	57.0	22.2	20.2	28.7	19.0	3.2	7.7	8.2	23.0	7.9	2.4	0.4
103	57.5	22.3	20.3	28.9	19.1	3.2	7.7	8.2	23.3	7.9	2.4	0.4
104	58.0	22.4	20.4	29.1	19.2	3.3	7.7	8.2	23.5	7.9	2.5	0.4

請翻至下一頁。

現在你已經熟悉上身原型及袖子原型的製圖法，假如你仍未完全熟悉，請重複學習第 6 頁到第 22 頁，直到熟悉為止，若有困難，則去請教你的老師或重讀第 13 頁至第 22 頁之步驟。

當你認為自己已經熟練之後，請你進行第 24 頁的學習評量，並依據自我評量表做自我評量，如果你對自我評量的結果不滿意，你可再多練習，直到你能勝任本學習目標為止。

學習評量二

請完成以下指示的工作，並依據自我評量表，檢查自己的工作成果。

工作指示：

在不需要老師的指導下，可依所附標準尺寸，以製圖工具正確地製出女子標準上身原型及袖子原型。

標準尺寸如下：

(單位cm)

胸圍(b)	83
腰圍(W)	64
背長	38
袖長	52

工具：

B4 白報紙	2 張
鉛筆(HB)	1 支
橡皮擦	1 只
方格尺	1 支
小長彎尺、小雲尺	各 1 支
剪紙剪刀	1 把

筆記欄

學習評量二答案

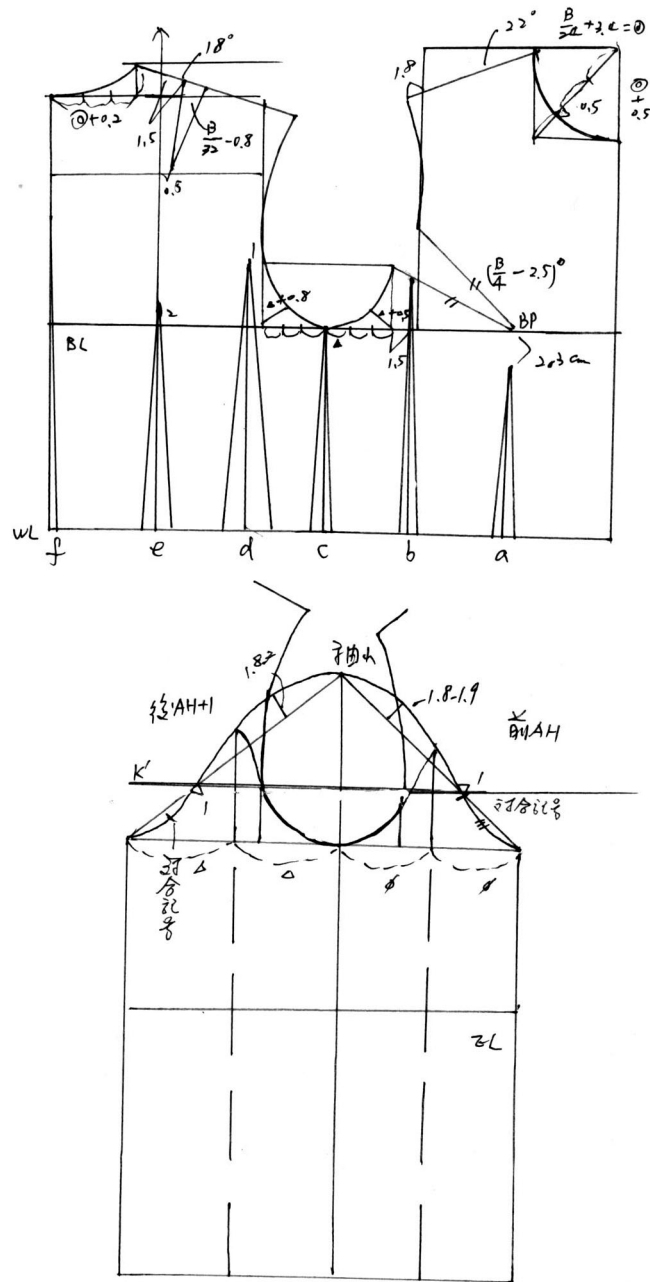

假如你的答案與上述之重點相似，請翻至下一頁，假如你的答案不與上述之重點相似，則請閱讀第 4 頁所列之參考書籍，或請翻至第 14-23 頁重新閱讀以便發現你的錯誤之處，並將第 24 頁上的錯誤改正，然後翻至下一頁。

學後評量

一、製圖測驗：100%

上身原型 60%，袖子原型 40%

請你到工具室管理員處領取製圖之工具及材料，然後依下列之指示製出上身原型及袖子原型。

在工作之前，請你先填好工作計劃，並送給老師認可。

工作指示：

請不要參考任何書籍、資料下，能以自己身材的尺寸正確地製出上身原型及袖子原型。

請你準備好製圖時所需的工具及材料，然後開始製圖。在工作之前，請你先想好工作計畫，並交給老師認可。

我的工作計畫

作業名稱：_____

製圖開始時間：_____ 完成時間：_____

共計時間：_____小時 教師認可：_____

我製圖時所需要的工具與材料：

名	稱	說	明	規	格	數	量	估	價

我計畫如何做我的作業

製 圖 重 點 步 驟	製 圖 時 注 意 要 項

注意：(1)現在你已完成你的作業計畫，請不要馬上工作，你先檢討一下，有沒有其他更好的方法呢？有沒有遺漏呢？將你的計畫送給你的老師認可；然後再開始工作。

(2)當你做好了作業，請將測驗結果填入評量表中，然後送交老師評分。

學生自我評量

一、我對我學後評量之評分

(一) 製圖：自我評量為 100 分，總得分_____分

製圖評量表：請在下表評分內容，通過者打(✓)

操 作 項 目	評 分 內 容	得 分
前片部份 (每項 5 分)	()1. 依公式計算，其結果是否正確。 ()2. 核對圖型各部位尺寸是否準確。 ()3. 線條與弧度是否順暢。 ()4. 圖面是否乾淨。 ()5. 是否正確標示各版型名稱。	
後片部份 (每項 4 分)	()1. 依公式計算，其結果是否正確。 ()2. 核對圖型各部位尺寸是否準確。 ()3. 線條與弧度是否順暢。 ()4. 圖面是否乾淨。	
袖子部份 (每項 3.5 分)	()1. 圖面線條是否平行、乾淨。 ()2. 各部位尺寸是否準確。	
總得分	100	

A=90 分以上 B=80 分以上 C=70 分以上

D=60 分以上 E=60 分以下

學後評量評分=筆試+實作=____分，屬於____等

二、我的工作計畫得分____分，屬於____等。

你可依照下列各項自我考量，有一項缺失即扣 10 分。

- 是否細心周詳的填列使用工具及材料表格 ○是否細心周詳的計劃作程序
 ○是否重視製圖步驟時應注意事項 ○書寫是否清晰整齊
 ○是否再作檢討以求更好方法 ○老師是否做很多修正指導

三、敬業精神與學習態度得分____分，屬於____等。

你可依照下列各項自我考量，有一項缺失即扣 10 分。

- 工具排放列是否整齊 ○工作環境是否整潔
 ○製圖時是否與他人聊天 ○學習態度是否積極而有耐心
 ○是否虛心接受老師指導 ○是否常主動向老師請教問題
 ○是否喜歡收集相關資料

教師評量

一、學後評量評分

(一) 筆試得分 _____

(二) 製圖得分 _____

製圖評量表：請在下表評分內容，通過者打(✓)

操 作 項 目	評 分 內 容	得 分
前片部份 (每項5分)	()1. 依公式計算，其結果是否正確。 ()2. 核對圖型各部位尺寸是否準確。 ()3. 線條與弧度是否順暢。 ()4. 圖面是否乾淨。 ()5. 是否正確標示各版型名稱。	
後片部份 (每項4分)	()1. 依公式計算，其結果是否正確。 ()2. 核對圖型各部位尺寸是否準確。 ()3. 線條與弧度是否順暢。 ()4. 圖面是否乾淨。	
袖子部份 (每項3.5分)	()1. 圖面線條是否平行、乾淨。 ()2. 各部位尺寸是否準確。	
總得分	100	

A=90 分以上 B=80 分以上 C=70 分以上

D=60 分以上 E=60 分以下

學後評量得分 _____，屬於 _____ 等。

二、工作計劃之評分

工作計劃評量表

工 作 計 劃 評 量 項 目	分					數 劣 0
	優 10	良 8	中 6	可 4	差 2	
1. 工具與材料記錄清楚	<input type="checkbox"/>	<input type="checkbox"/>	<input type="checkbox"/>	<input type="checkbox"/>	<input type="checkbox"/>	<input type="checkbox"/>
2. 使用工具之準備	<input type="checkbox"/>	<input type="checkbox"/>	<input type="checkbox"/>	<input type="checkbox"/>	<input type="checkbox"/>	<input type="checkbox"/>
3. 製圖次序之前後安排	<input type="checkbox"/>	<input type="checkbox"/>	<input type="checkbox"/>	<input type="checkbox"/>	<input type="checkbox"/>	<input type="checkbox"/>
4. 工作時間長短適宜	<input type="checkbox"/>	<input type="checkbox"/>	<input type="checkbox"/>	<input type="checkbox"/>	<input type="checkbox"/>	<input type="checkbox"/>
5. 未遺漏工作細節	<input type="checkbox"/>	<input type="checkbox"/>	<input type="checkbox"/>	<input type="checkbox"/>	<input type="checkbox"/>	<input type="checkbox"/>
6. 製圖時應注意事項	<input type="checkbox"/>	<input type="checkbox"/>	<input type="checkbox"/>	<input type="checkbox"/>	<input type="checkbox"/>	<input type="checkbox"/>
7. 製圖前後之檢討改進	<input type="checkbox"/>	<input type="checkbox"/>	<input type="checkbox"/>	<input type="checkbox"/>	<input type="checkbox"/>	<input type="checkbox"/>
8. 工作安全事項	<input type="checkbox"/>	<input type="checkbox"/>	<input type="checkbox"/>	<input type="checkbox"/>	<input type="checkbox"/>	<input type="checkbox"/>
9. 書寫清晰整齊	<input type="checkbox"/>	<input type="checkbox"/>	<input type="checkbox"/>	<input type="checkbox"/>	<input type="checkbox"/>	<input type="checkbox"/>
10. 計畫周詳	<input type="checkbox"/>	<input type="checkbox"/>	<input type="checkbox"/>	<input type="checkbox"/>	<input type="checkbox"/>	<input type="checkbox"/>
實 得 總 分						

A=90 分以上 B=80 分以上 C=70 分以上

D=60 分以上 E=60 分以下

工作計劃得分_____分，屬於_____等

三、學習態度評量表

學習態度評量表

學 習 態 度 評 分 項 目	分					數 劣 0
	優 10	良 8	中 6	可 4	差 2	
1. 言行舉止合宜，服裝儀容整齊	<input type="checkbox"/>	<input type="checkbox"/>	<input type="checkbox"/>	<input type="checkbox"/>	<input type="checkbox"/>	<input type="checkbox"/>
2. 準時上、下課，不遲到早退	<input type="checkbox"/>	<input type="checkbox"/>	<input type="checkbox"/>	<input type="checkbox"/>	<input type="checkbox"/>	<input type="checkbox"/>
3. 守秩序，不喧嘩吵鬧	<input type="checkbox"/>	<input type="checkbox"/>	<input type="checkbox"/>	<input type="checkbox"/>	<input type="checkbox"/>	<input type="checkbox"/>
4. 服從教師指導，進行學習	<input type="checkbox"/>	<input type="checkbox"/>	<input type="checkbox"/>	<input type="checkbox"/>	<input type="checkbox"/>	<input type="checkbox"/>
5. 上課專心認真	<input type="checkbox"/>	<input type="checkbox"/>	<input type="checkbox"/>	<input type="checkbox"/>	<input type="checkbox"/>	<input type="checkbox"/>
6. 愛惜教材、教具及設備	<input type="checkbox"/>	<input type="checkbox"/>	<input type="checkbox"/>	<input type="checkbox"/>	<input type="checkbox"/>	<input type="checkbox"/>
7. 如有疑問主動要求協助	<input type="checkbox"/>	<input type="checkbox"/>	<input type="checkbox"/>	<input type="checkbox"/>	<input type="checkbox"/>	<input type="checkbox"/>
8. 閱讀教材外的講義及參考資料	<input type="checkbox"/>	<input type="checkbox"/>	<input type="checkbox"/>	<input type="checkbox"/>	<input type="checkbox"/>	<input type="checkbox"/>
9. 參與班級教學的討論活動	<input type="checkbox"/>	<input type="checkbox"/>	<input type="checkbox"/>	<input type="checkbox"/>	<input type="checkbox"/>	<input type="checkbox"/>
10. 將學習內容與學習環境配合	<input type="checkbox"/>	<input type="checkbox"/>	<input type="checkbox"/>	<input type="checkbox"/>	<input type="checkbox"/>	<input type="checkbox"/>
實 得 總 分						

A=90 分以上 B=80 分以上 C=70 分以上

D=60 分以上 E=60 分以下

學習態度得分_____分，屬於_____等

四、總評量表

評 分 項 目	單項得分	單項等第	比率(%)	單項分數	總 分	等 第
1. 實做部分			80%			<input type="checkbox"/> A <input type="checkbox"/> B <input type="checkbox"/> C <input type="checkbox"/> D <input type="checkbox"/> E
2. 工作計畫			10%			
3. 學習態度			10%			
總 評	<input type="checkbox"/> 合格 <input type="checkbox"/> 不合格					
備 註						